

1. Descrizione e campo di applicazione

Pompa completamente automatica per lo scarico di condensa di sistemi di aria condizionata e refrigeratori nei casi in cui il drenaggio per gravità non è possibile.

2. Dati tecnici

- Assorbimento motore P2 = 11 Watt
- Voltaggio 230 V – 50 Hz
- Voltaggio di funzionamento: 230 V – 50 Hz
- Portata max.: 11 l/h
- Prevalenza max.: 22 m C.A.
- Temperatura max. del liquido: 50° C
- Collegamento da 1/4" (portagomma da 6 mm)
- Peso sistema : 2.3kg
- Cavo con connettore, lunghezza 2.0 m.
- Grado di protezione IP20

3. Composizione fornitura

Pos.	Descrizione	note
1	POMPA	
2	STRUTTURA ANTIVIBRANTE	
3	VASCA	
4	TUBO RICEVENTE	50cm
5	TUBO AERAZIONE	10cm
6	TUBO CONNESSIONE VASCA-POMPA	30cm
7	TUBO MANDATA	110cm
8	INNESTO RAPIDO SENSORI	
9	CONNETTORE MASCHIO	
10	CONNETTORE FEMMINA	
11	CAVO ALIMENTAZIONE	200cm
12	CAVO ALLARME	200cm
13	ANGOLO CANALA	
14	COPERCHIO ANGOLO CANALA	80cm
15	CANALA 80X60	80cm
16	COPERCHIO CANALA	
17	PASSAGGIO A MURO	
	ISTRUZIONI	
	FASCETTA	

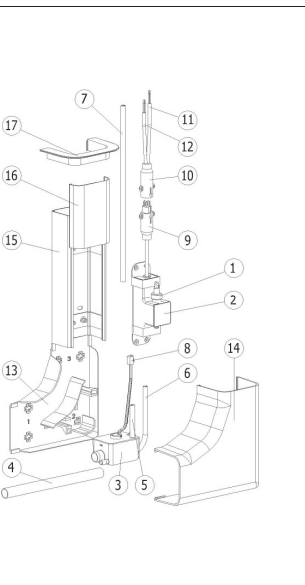

4.1 Installazione e collegamenti

A secondo del tipo di installazione l'unità può essere installata sia con curva a destra che con curva a sinistra a seconda della disposizione del climatizzatore. Per assicurare il corretto funzionamento la vasca deve essere installata orizzontalmente. Il sistema inoltre deve essere più vicino possibile allo scarico di condensa, di conseguenza i tubi di alimentazione, facendo attenzione che non si attorciglino o si strozzino.

La canalina deve essere tagliata alla lunghezza necessaria, collegata all'angolo supporto serbatoio e fissata con le viti e i tasselli. Il passaggio attraverso un controsoffitto richiede ulteriori tubazioni e raccordi.

4.2 collegamento interno e cavo di segnalazione

Oltre al collegamento elettrico la vasca e la pompa devono essere collegate idraulicamente con tubo. Il sistema è fornito con uno speciale connettore elettrico che fornisce i collegamenti di alimentazione e segnalazione. Il cavo di segnalazione (allarme) può essere utilizzato per spegnere il sistema di condizionamento o attivare un sistema di allarme a basso voltaggio (max 5A).



Si prega di riferirsi al manuale di istruzioni del sistema di condizionamento per le connessioni del corretto spengimento oppure al manuale del sistema di allarme per le relative connessioni.



- Configurazione contatti -

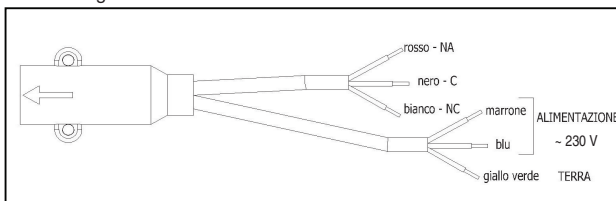

4.3 Collegamenti in pressione e presa d'aria

La tubazione in PVC con diametro interno da 5mm deve essere fermamente collegata all'innesto di mandata della pompa da un lato e ad un appropriato scarico dall'altro lato, facendo attenzione ad evitare l'attorcigliamento. Per evitare l'effetto sifone è necessario che lo scarico di condensa sia posizionato più in alto (+0.5m) del livello della vasca di raccolta dell'unità di condizionamento.



ATTENZIONE: La non osservanza di quanto indicato può causare la marcia a secco o la rottura della pompa.

Deve essere inoltre assicurata la presa d'aria della vasca e il tubo non deve essere strozzato, attorcigliato o schiacciato.

4.4 Test

Un avviamento di prova deve essere effettuato in modo professionale dopo il collegamento dei componenti in modo da assicurare l'esclusione di trafileamenti dell'impianto. A questo scopo la vasca deve essere riempita con acqua pulita finché la pompa non si avvia, attendendo successivamente lo spengimento automatico. Questa operazione è da ripetersi 2-3 volte.

5. Limiti di utilizzo ed operazioni non consentite:



ATTENZIONE: Questa pompa **non può essere utilizzata** con acque sporche particolarmente con:

- Liquidi contenenti solidi
- Liquidi contenenti particelle abrasive
- Liquidi infiammabili o esplosivi

La NTH14 - E800 deve essere installata esclusivamente in ambienti interni ed asciutti (la pompa non deve lavorare mai sommersa o parzialmente bagnata).

6. Manutenzione



ATTENZIONE:

Assicurarsi che la NTH14 - E800 sia disconnessa dalla rete elettrica prima di qualsiasi operazione di manutenzione!

Il corretto funzionamento, l'usura e la vita della pompa dipende principalmente dalla sua regolare manutenzione. Particelle di sporco e sedimenti si possono addensare sul fondo della vasca nel tempo, causando malfunzionamenti quali intasamenti della pompa o il blocco del galleggiante. Una regolare ispezione della vasca trasparente dovrebbe essere eseguita nel tempo. Questa operazione può essere facilmente eseguita rimuovendo il coperchio dell'angolo canale. Si raccomanda di eseguire un controllo sulla vasca e sulle tubazioni ogni due anni e, se necessario pulirle. Dopo tale operazione risciacquare con acqua pulita 2-3 volte.

ATTENZIONE:

Tutti i punti descritti sopra, relativi all'installazione e al primo avviamento devono essere osservati dopo le operazioni di manutenzione.



ATTENZIONE:

L'unità deve essere scollegata dall'alimentazione elettrica prima di effettuare operazioni di manutenzione!

7. Garanzia

Il periodo di garanzia è di 24 mesi dalla data di acquisto. Per usufruire della garanzia è necessario fornire la documentazione di acquisto. Ogni difetto costruttivo o di materiale nel periodo di validità della garanzia verrà riparato o sostituito senza ulteriori costi. Ogni danneggiamento risultante da un uso non corretto, in particolare da una non osservanza del manuale di istruzioni, e un'eccessiva usura o deterioramento del prodotto faranno decadere la garanzia. Ogni modifica o manomissione non autorizzata causeranno la perdita di garanzia.

8. Risoluzione dei problemi

Problema	Probabile causa	Rimedio
Portata ridotta	Tubazione strozzata o intasata	Pulire / distendere la tubazione
	Aspirazione pompa intasata	Pulire condotto di aspirazione
	Sezione mandata troppo larga	Ridurre la sezione di mandata
Il motore non parte	Alimentazione rete elettrica assente	Controllare l'alimentazione
	Connettore scollegato	Connettere il connettore
	Pompa bloccata da impurità	Pulire la vasca e il corpo pompa
	Motore difettoso	Far sostituire da personale qualificato
Motore funzionante ma la pompa non porta acqua	Componenti elettronici difettosi	Far sostituire da personale qualificato
	Mandata strozzata o intasata	Pulire / distendere la tubazione
La pompa non funziona in automatico	Perdita lato aspirazione la pompa aspira aria	Controllare l'aspirazione, eliminare la perdita
	Galleggiante sporco	Pulire galleggiante e vasca
La pompa fa molto rumore	La pompa lavora senza acqua, è presente un effetto sifone nelle condutture	Eliminare l'effetto sifone assicurando che la parte di uscita della tubazione di mandata sia a un livello più alto della vasca di raccolta del condizionatore

9. Dichiarazione di Conformità

Questa dichiarazione di conformità è valida per il seguente prodotto:
Dispositivo: Pompa per condensa NTH14 - E800



Il prodotto è conforme alla direttiva Bassa Tensione (2006/95/EG).
Le norme di riferimento alla conformità della compatibilità delle emissioni elettromagnetiche sono le seguenti: 2004/108/EG
Questa dichiarazione è emessa da:
Stelpumps srl – Via Sicilia - 56035 Lari (PI) Lari, 22/4/2014

Direttore tecnico